



dronningborg

©STP  
D-950





## ENKEL OG LET BETJENING



## STØRRE ARBEJDSGLÆDE MERE OG BEDRE ARBEJDE UDFØRT

Fuld kontrol med alle funktioner og en behagelig arbejdsplads var målet, da D-950 blev konstrueret, og derfor har ingen anden mejetærsker et så komplet og omfattende STANDARDUDSTYR:

### ● LUKSUSFØRERSÆDE

Kipbart, justerbart frem/tilbage og op/ned samt indstillelig fjedring.

### ● HYDRAULISK STYRING

Fingertip styring, også selv om der er monteret halmknitter. Stilbar ratstamme.

### ● HYDRAULISK FARTKONTROL

Farten reguleres trinløst med små, lette fodbevægelser, når hastighedsændring ønskes.

### ● DIFFERENTIALSPÆRRE

Fodbetjent. Pedalen kan svinges væk, når forholdene ikke kræver brug af differentialspærre.

### ● KOMPLET VINDEKONTROL

Regulering af vinen, ikke bare op og ned men også frem og tilbage samt regulering af hastigheden sker legende let fra førersædet og under kørslen.

### ● STUBHØJDEFORVALG

Trinløst indstilleligt forvalg sparer tid ved vendinger og sikrer skærebordet mod at gå lavere end ønsket.

Uanset hvor godt og raffineret en mejetærsker er konstrueret, så er det manden på førersædet, der er afgørende for et godt resultat.

Derfor er der kælet for førerpladsen på D-950.

Ikke fordi vi tror, føreren er svagelig eller kræver komfort, men fordi arbejdet kræver koncentration om afgrøden, og fysisk træthed nedsætter koncentrationsevnen.

Særligt under de ofte drilske forhold i Danmark skal der ustandselig ændres hastighed, skærebords- eller vindeindstilling. Det kræver koncentration om afgrøden og ikke maskinen. Den skal blot lyste føreren øjeblikkeligt.

Derfor er der indbygget fuld kontrol med alle skærebords- og kørefunktioner fra førersædet på D-950, og derfor er der kælet for førerpladsen.

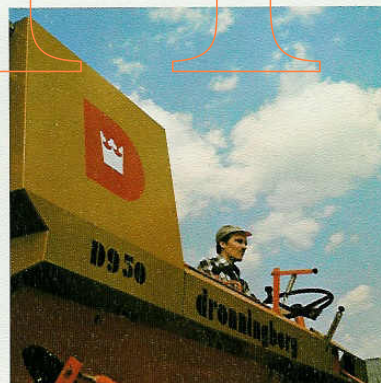



# ROBUST BYGGET DOBBELTRENSE

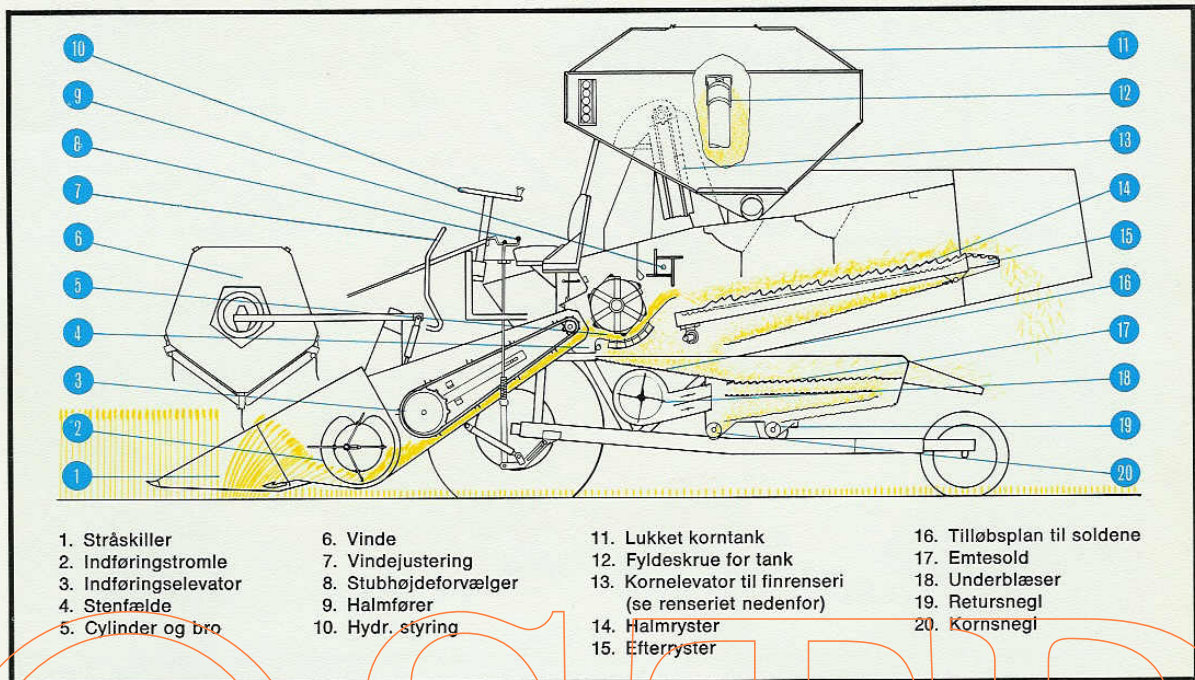

## RENERE KORN OG FRØ FRA EN DRIFTSSIKKER MEJETÆRSKER

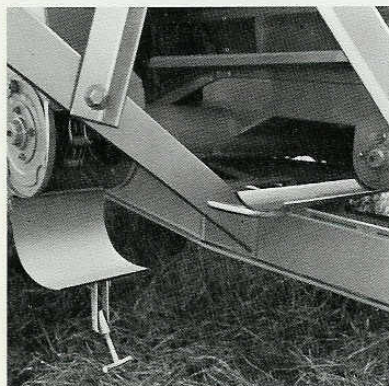
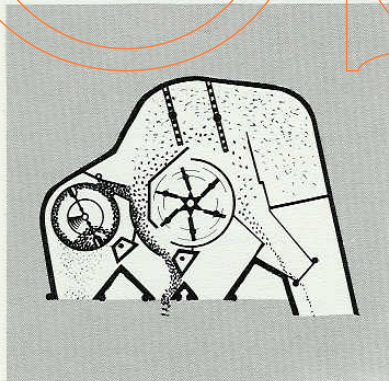

REN FÆRDIGVARE er ikke bare et spørgsmål om glæden ved at gøre et godt arbejde og aflevere en pæn korn- eller frøvare.

Det er også et spørgsmål om højere afregningspris, lavere tørringsudgifter, færre stop i siloanlægget og derfor bedre økonomi.

Sammen med kørner og stigeluftsrensning får De mulighed for direkte afsækning med i købet. Gennemgående lemme under begge bundsnegle og store renselemme ved elevatorer m. v. gør det let at få maskinen helt ren. Dejligt ved vinterklargøring og nødvendigt, hvis der tærskes stamsæd.

DRIFTSSIKKERHED følger med en enkel og solid konstruktion. Lynstop og stenfælde sikrer maskinen mod overlast, og servicevenlig opbygning med let udtagning af snegle, cylinder og bro m. v. sparer tid og penge ved eftersyn og reparationer.

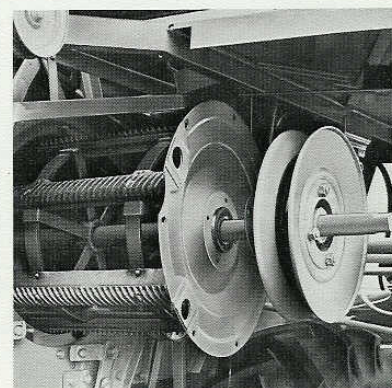
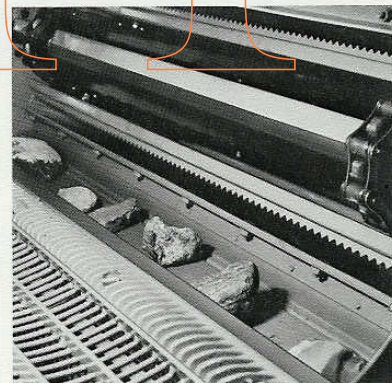



## BRED ALSIDIGHED



### HURTIG OG SIKKER HØST AF KORN OG FRØ

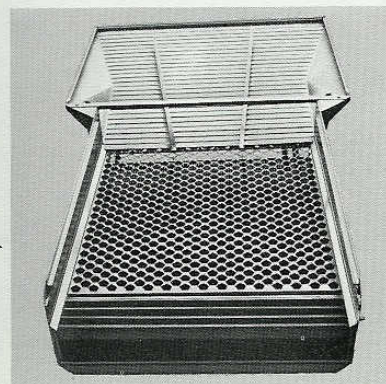
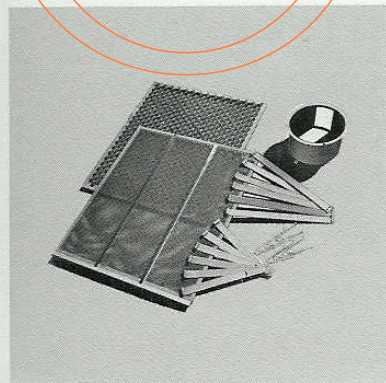

Fugtigt materiale, mange frøarter og halmrig lejesæd kræver god plads til halmen for at undgå spild over rysterne. D-950 har en tærskværksbredde på halvdelen af skærebredde, og det er Deres sikkerhed for, at maskinen er udviklet i Skandinavien og til de specielle skandinaviske forhold.

Med sit standardudstyr kan maskinen høste alle normalt forekommende korn- og frøafgrøder, og et stort udvalg af specialudstyr (se venligst bagsiden af brochuren) står til rådighed for specielle forhold.

1. KLØVERFRØUDSTYR (ekstraudstyr), der giver op til 90-95% renhed af frøet.
2. SOLDKASSE med tilløbsplan, der har stort fald mod soldene. Også under kørsel ned ad bakke kommer materialet jævnt frem til soldet.
3. BETJENING AF SOLDKASSEN sker fra ét sted, nemlig det eneste sted, der er mulighed for at kontrollere funktionerne, medens maskinen arbejder.
4. HALMSNITTER (ekstraudstyr). Monteret på glideskinner, så én mand let kan til- og frakoble den, f. eks. dersom halmen ønskes kontrolleret for udtærskning.





# DANSK KVALITET TIL LANDBRUGET



## HØSTSIKKERHED MERE END BLOT EN MEJETÆRSKER

Med enhver DRONNINGBORG mejetærsker følger sikkerhed for rettidig og problemfri høst. Bag maskinerne står en stor, specialiseret organisation, hvis eneste opgave er at sikre DRONNINGBORG-brugerne et godt høstresultat.

### KONTROL

betyder sikkerhed for, at mejetærskeren er helt i orden, når den leveres.

### UDDANNELSE

betyder sikkerhed for grundig og korrekt instruktion i mejetærskernes rette brug og pasning. Gennem teoretiske og praktiske øvelser uddannes hvert år instruktører fra hele verden på DRONNINGBORGs træningscenter.

### RESERVEDELE

betyder sikkerhed for, at mejetærskerne altid er i orden, og at eventuelle driftsstop bliver meget korte.

Med maskinerne følger overskuelige og detaljerede reservedelskataloger med røntgentegninger, og der er altid et vel-forsynet reservedelslager med erfarent personale lige i nærheden.

### SERVICE

betyder sikkerhed for hjælp i vanskelige og uforudsete situationer, også i mange år efter at den omfattende gratis service i forbindelse med levering er afsluttet.



KONTROL



UDDANNELSE



RESERVEDELE



SERVICE



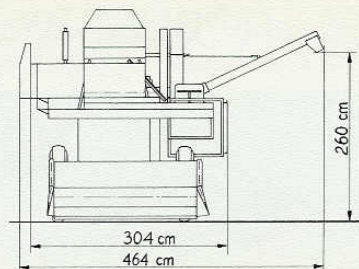
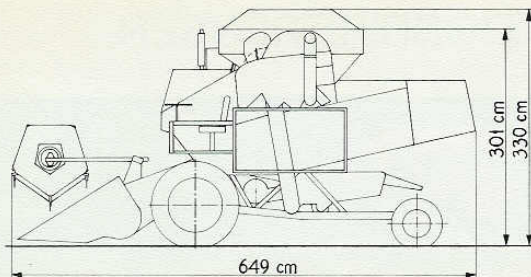

## SPECIFIKATIONER FOR D-950

### Mål og vægt

Længde total med stråskiller	649 cm
Bredde under arbejde	464 cm
Bredde under transport	304 cm
Frihøjde under tømmebegl	260 cm
Højde under arbejde	330 cm
Højde under transport	301 cm
Sporvidde, drivhjul	195 cm
Sporvidde, styrehjul	90 cm
Akselafstand	305 cm
Vægt ca.	3250 kg

### Skærebord

Samlebredde	254 cm
Skærebredde	229 cm
Stubhøjdeforvælger	mekanisk
Hydraulisk højdeindstilling	5-60 cm
Uafhængig stubhøjdejustering	5-25 cm
Fjederafbalanceret skærebord	
Kniv skærer over 2 fingre	315 slag/min.

### Vinde

Trinløst variabel vindehastighed . 15-60 o/m  
Hydraulisk bevægelse af vinde op og ned.  
Mekanisk bevægelse af vinde frem og tilbage.

### Motor

Vandkølet diesel	56 HK (DIN) v. 2600 o/min.
Elektrisk anlæg, vekselstrøm	12 volt
Brændstoftankindhold	80 liter

### Fremdrift

Trinløst variabel i to områder  
(frem og bak)  
Område 1 ca. 1,8-9 km/time  
Område 2 ca. 4-18 km/time

### Bremse

Mekaniske tromlebremser på drivhjul.

### Dækudstyr

Drivhjul	12.4/11-24
Styrehjul	8,50-12

### Tærsekcylinder

Bredde	112 cm
Diameter	43 cm
Antal slagler	6
Hastighed indstillelig med mellemlægsskiver ca.	800-1600 o/m

### Tærseebro

Broareal uden forlængelse	3472 m <sup>2</sup>
Broareal total	6043 m <sup>2</sup>
Antal broflister	7
Stenfældens placering	foran tærseebro

### Halmryster og soldkasse

Rystearal	2,59 m <sup>2</sup>
Emtesold	0,83 m <sup>2</sup>
Emtesold med forlængelse	0,98 m <sup>2</sup>
Skumsold	0,83 m <sup>2</sup>
Soldareal total	1,81 m <sup>2</sup>

### Blæser

Indstilling af luftmængden med 2 spjæld.

### Kortank (lukket)

Tømmetid afh. af forholdene, ca.	2 minutter
Indhold	14 hl

### Standardudstyr:

DRONNINGBORG finrenseri med kørner  
2 kørnersolde 2,5 mm og 3,5 mm huller  
Hydraulisk orbitrolstyring  
8 akshævere  
2 knive  
2 bøjler for skærebord  
Indstillelig halmleder  
1 DRONNINGBORG emtesold og 2 skumsolde  
4×20 mm og 5,5×20 mm huller  
lærredsskørt ved halmudløb  
lovbemalet **lysanlæg**  
nødvendigt værktøj, fedtsprøjte, smørekande,  
ildslukker

### Ekstraudstyr:

opsamleudstyr  
torpedostråskiller  
kløverfrøudstyr  
kørnersolde 3-4-4,5 mm samt uopereret  
skumsolde 2,5-5-8-10-12-16-20 mm  
halmstutter  
indstillelig emtesold

Ret til ændringer i konstruktion og specifikation  
forbeholdes



# dronningborg

DRONNINGBORG MASKINFABRIK A/S  
8900 RANDERS DANMARK

RANDERS (06) 42 58 55 . TELEX 65158 DBORG

FORHANDLER: