

dronningborg D-750



Dronningborg 7½ fods bugseret mejetærsker D-750

Med Dronningborg D-750 ❶ er der endelig skabt en bugseret mejetærsker, der har større kapacitet end mange selvkørende mejetærskere – og som er så enkel og driftssikker, som kun en bugseret mejetærsker kan være.

Både til korn og frø
D-750 er lige effektiv i korn og frø, og *finrenseriet* ❷ med kørner og ukrudtfraskiller giver en salgsfærdig vare direkte i den store lukkede 21 hl *tank* eller i sækkene.

Mange tekniske fordele
D-750 er udstyret med *fuld hydraulik* for skærebord og vinde ❸

Kniv, vinde, indføringstromele og indføringsskæde til- og frakobles med en separat lynkobling.

Kraftoverførings-akselen har sikkerhedskobling og friløb. Stråskillerbøjlerne i begge sider af skærebordet er en speciel fordel i vanskelig lejesæd.

Den brede *indføringstromele* ❹ fordeler materialet jævnt. De 9 fingres stilling reguleres med et

håndtag. Alle lejer er selvmørende. Der er sikkerhedskoblinger for både kniv og tromle.

Afstanden mellem bord og tromle er indstillelig.

Vinden har 4 hastigheder ❺, og højden, der reguleres trinløst og hydraulisk, kan indstilles i 15 forskellige bundpositioner.

❻ Det fjeder-afbalancerede *skærebord* følger markens ujævnheder, og højden indstilles hydraulisk. Stubhøjden kan for-

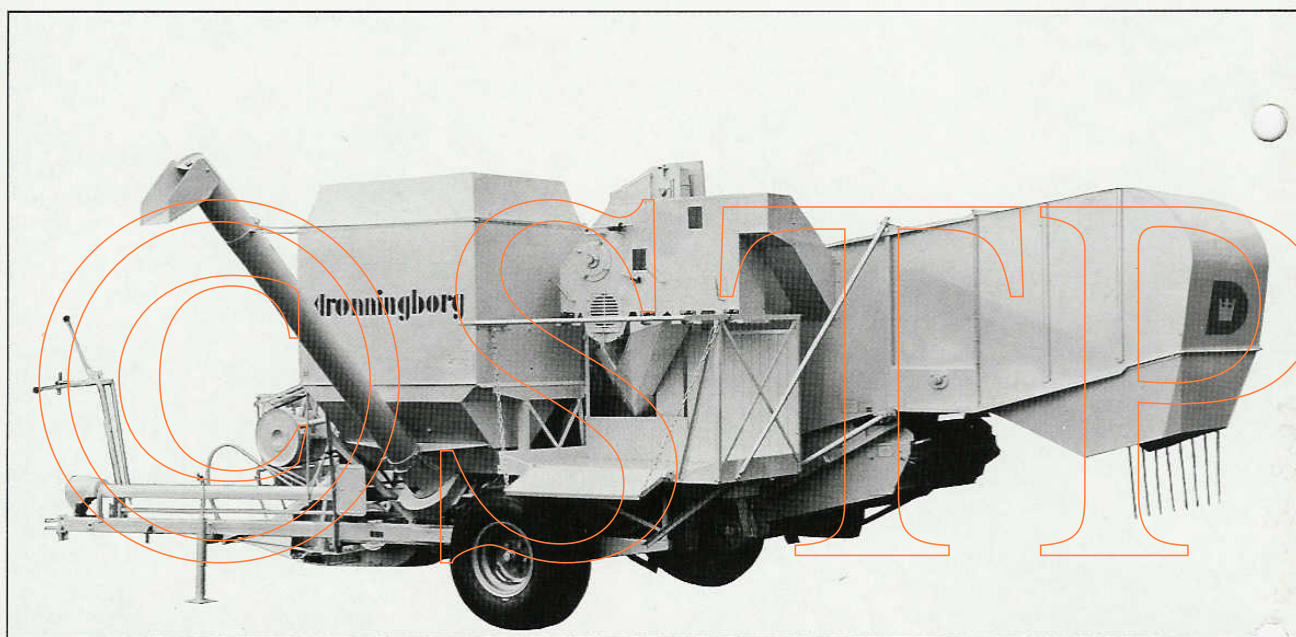

1. 45–50 tdr. i timen er normal kapacitet for Dronningborg D-750.

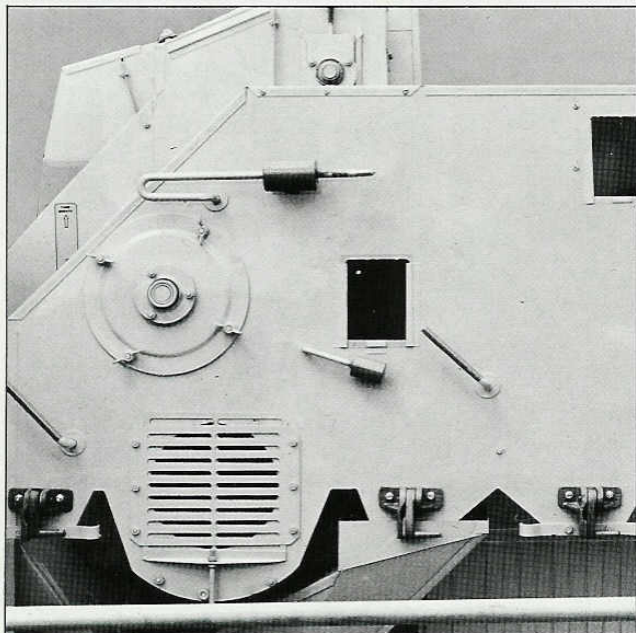

2. Det store finrenseri kørner og efterrenser materialet, mens De mejetærsker.

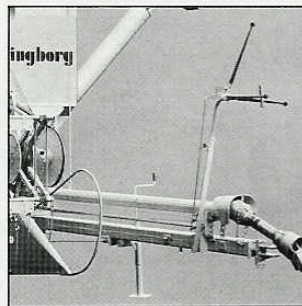

3. Fuld hydraulik er standard-udstyr.

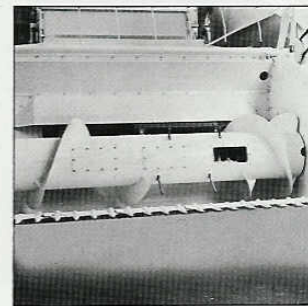

4. Indføring som på en selvkørende.

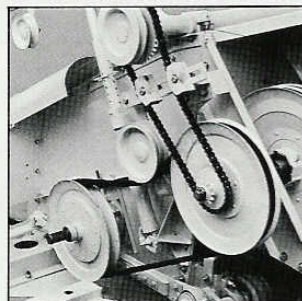

5. Vinden har 4 hastigheder.



6. Skærebordet er fjeder-afbalanceret.

udindstilles i 11 forskellige positioner.

7 Den helsvejsede, 47" tærsk-cylinder med 6 stål-slagler har stor svingmæssig, der sikrer konstant hastighed og dermed god rentærskning selv under vanskelige forhold med fugtig lejesæd.

8 Den stort dimensionerede tærskbro har 9 stål-linealer og er forlængt med en gitterrist, der yderligere forøger udskillelsen af kærner og dermed mindsker rysterbelastningen og rysterspildet.

Stenfælde foran bro og cylinder.

9 Tærskbroen indstilles let med 2 håndtag i højre side. Broafstanden aflæses udvendigt.

10 Den 3-delte underblæser fordeler luften mere jævnt oversoldbredten, hvilket betyder bedre rensning og mindre spild.

Luftmængden varieres ved trinløs regulering af blæserhastigheden; luftretningen indstilles med et spjæld.

11 De 4 trappeformede rysterkasser er ophængt i 8 lejer på 2 krumtappe. De effektive rysterbevægelser i forbindelse med den store højde over rysterne sikrer fuldkommen renrystning selv af betydelige mængder halm.

Også til de helt store gårde

D-750 er absolut den mest økonomiske mejetærskerinvestering, hvis man råder over en stor traktor og således kan udnytte dens meget store kapacitet.

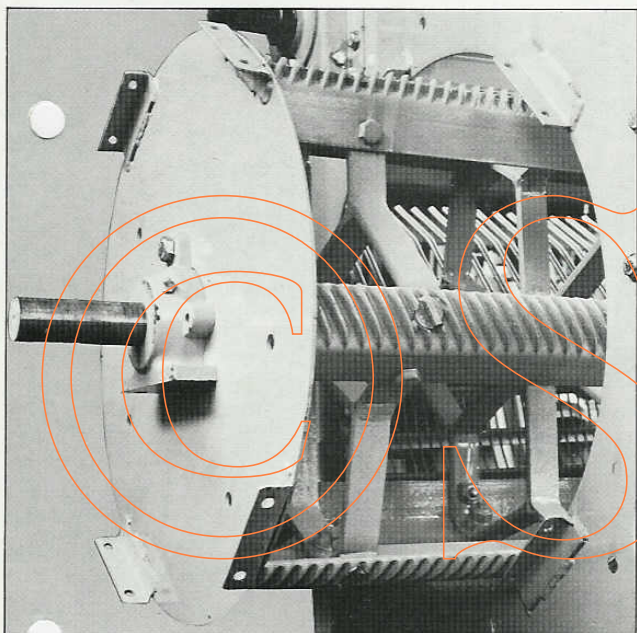

7. 47" brede tærskcylinder af- og påmonteres let gennem maskinsiden.

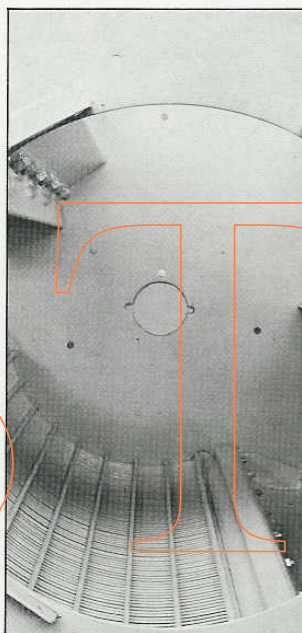

8. Stor tærskbro med stenfælde.

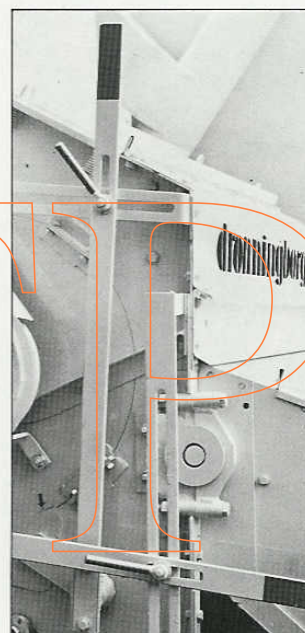

9. Broen indstilles med 2 håndtag.

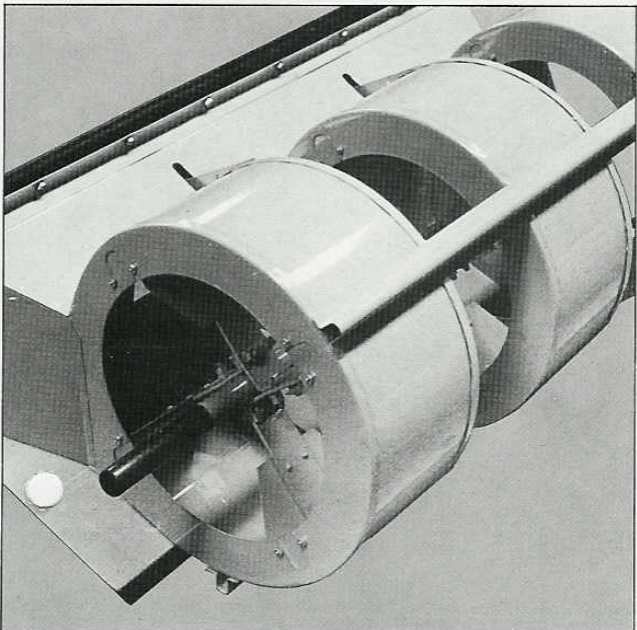

10. Den 3-delte underblæser med trinløs hastighedsregulering. Særlig velegnet i fro.

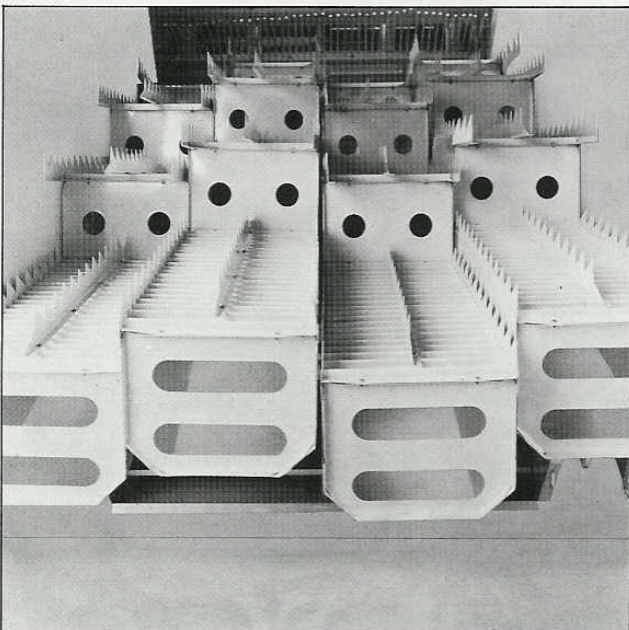

11. 4 kasserystere med et areal på 3,1 m². Typisk for de store dimensioner i D-750.

Tekniske specifi- kationer for D-750

Mål og vægt:

Længde	8000 mm
Bredde u. transport	3450 mm
Bredde u. arbejde .	4000 mm
Højde u. transport.	2770 mm
Højde u. arbejde ..	2770 mm

Frihøjde under tømmesnegl	2300 mm
Sporvidde	2400 mm
Vægt	2966 kg

Vinde:

Lejesædsvinde Diameter	1300 mm
Manøvrering: op/ned - hydraulisk frem/tilbage - mekanisk Hastighed variabel fra 12-52 omdr./min.	

Skærebord:

Skærebredde (7½')	2250 mm
Samlebredde	2350 mm
Fjedrende ophængt, hydraulisk manøvreret Knivhastighed 1,26 m/sek. Stubhøjde: variabel fra 0-400 mm Lynstop for kniv og indføring	

Cylinder:

Længde	1190 mm
Diameter	460 mm
Antal slagler	6
Cylinderhastighed min./max. 800-1450 omdr./min. Stenfælde foran cylinder	

Bro:

Broareal	8690 cm ²
Antal linealer	9
Centralindstilling	

Solde:

Soldtyper: Emtesold: næsesold Skumsold: pladesold Soldstørrelse: Emtesold 1100×1075 mm: 1,2 m ²	
---	--

Skumsold 960×1075 mm: 1,0 m ² Totalt soldareal: 2,2 m ² Stigelufts-finrenseri med kørner	
---	--

Rystere:

Type: 4-delte kasserystere Længde	2600 mm
Bredde	1190 mm
Areal	3,1 m ²

Trækraft:

Traktor med 50 HK på kraft-
udtaget ved 540 omdr./min.

Kapaciteter:

Timeydelse: ca. 45 hgk Korn tank: 21 hl Tømmetid for korn tank: ca. 2 minutter	
---	--

Dækudstyr:

13,5×16 AM

Standardudstyr:

Finrenseri med kørner 3 kørnersolde: 2,5 mm runde huller 2,5×20 mm uperforeret 2 knive Hydraulisk betjening af vinde	
--	--

og bordløft 8 akshævere Indstillelig halmleder Donkraft Komplet kraftoverføringsaksel med friløb og sikkerhedskobling 2 skumsolde: 8 mm Ø 11 mm Ø	
--	--

Værktøj:

4 stk. gaffelnøgler 9-11-14-22 mm 2 stk. hagenøgler 1 stk. skruetrækker (lige kærve) 1 stk. fedtsprøjte 1 stk. oliekanne	
---	--

Tilbehør:

Prodsbolt med sikkerhedssplit 2 stk. lænkeled for kniv 1 stk. fingerbeskytter 2 stk. knivblade med nitter 2 stk. elevatormedbringere med nitter	
--	--

Ekstraudstyr:

Opsamlebælte Kløverfrøudstyr Avneblæser og cyklon Indstilleligt emtesold Skumsolde	
--	--

OSTP

RET TIL KONSTRUKTIONSÆNDRINGER

dronningborg

Hovedkontor:
Repræsentanter:

Randers tlf. (06) 42 58 55
Hjørring tlf. (0891) 108
Herning tlf. (07) 12 20 51
Randers tlf. (06) 44 13 55
Odense tlf. (09) 96 43 72
Sorø tlf. (03) 63 05 37

FORHANDLER: