



dronningborg

© S T T D
D-600





HYDRAULISK BETJENING

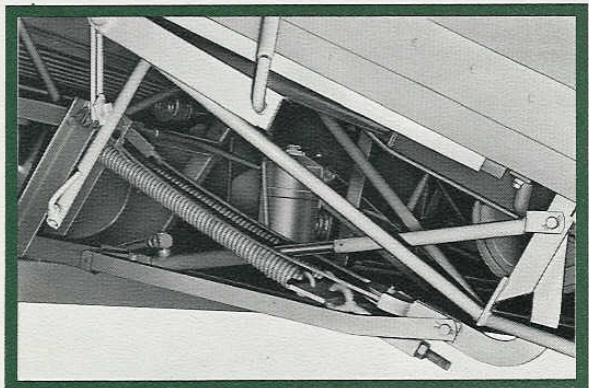
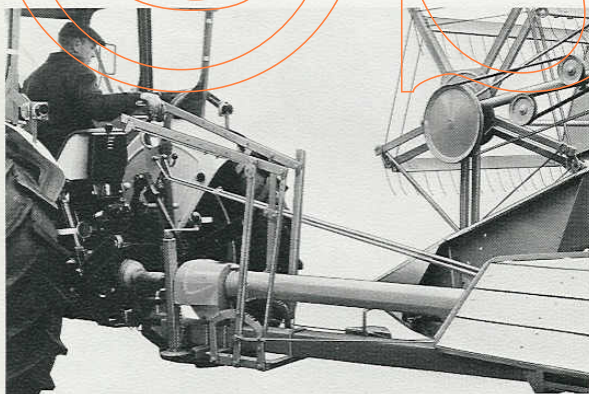

Den bugserede DRONNINGBORG mejetærsker D-600 er fremstillet for brugere, der værdsætter en alsidig maskine af enkel konstruktion. DRONNINGBORG D-600 leveres med fuldt hydraulisk udstyr for betjening af skærebord og lejesædsvinde. Stubhøjden kan indstilles på forhånd og desuden reguleres under kørslen fra traktorsædet. Under stilstand kan skærebordet hæves og sænkes manuelt. Med et let tryk på lejesædsvindens manøvreringshåndtag standses kniv, sejl, vinde og halmfører øjeblikkelig i tilfælde af ansamlinger ved kniv og sejl. Fra traktorsædet omstilles den svingbare trækboom automatisk fra transportstilling til arbejdsstilling og omvendt ved et enkelt greb, og det er således ikke nødvendigt at forlade traktoren under denne operation. Kraftoverføringen har friløb, hvilket gør det muligt at skifte gear på traktoren uden først at standse maskinen. Tilkoblingen til traktoren lettes ved, at mejetærskerens trækboom er forsynet med indstilleligt støtteben.

RØNTGENBILLEDE AF DERES NYE MEJETÆRSKER

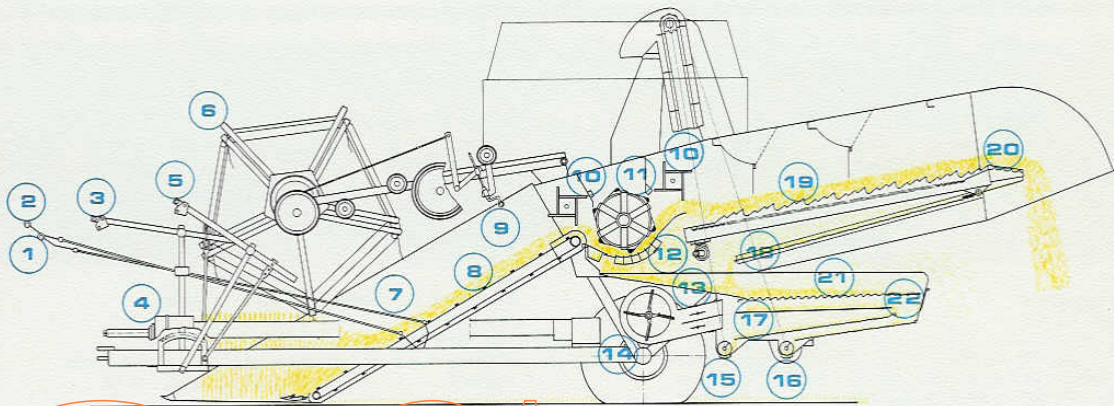

SALGSKLAR FÆRDIGVARE



En mejetærsker skal ikke alene bedømmes efter økonomi, holdbarhed og kapacitet, men også efter kvaliteten af dens arbejde. DRONNINGBORG D-600 er udrustet med kørner og efterrenseri, der sikrer en enestående færdigvare, og det er da også en kendsgerning, at mange Dronningborg-ejere får højere afregningspriser for deres korn og frø end andre. En salgsklar færdigvare i tank eller sæk betyder også sparede udgifter til eventuel efterrensning og tørring, og samtidig forhindres driftstop i siloanlæggets transportsystemer.

1. Manørehåndtag for skærebord
2. Manørehåndtag for vinde
3. Lynstop
4. Kraftoverføringsaksel med friløb
5. Tilkobling af tømme-negl
6. Vinde
7. Skærebord
8. Gummisejl
9. Trinløs mekanisk frem- og tilbagestilling af vinen
10. Halmførere
11. Cylinder
12. Tærskebro
13. Tilløbsplan med trappebelægning
14. Underblæser
15. Kornsnegl
16. Returnsnegl
17. Skumsold
18. Retourplan med trappebelægning
19. Planryster
20. Efterryster
21. Emtesold
22. Emtesoldsforlængelse



STOR YDELSE LILLE SPILD

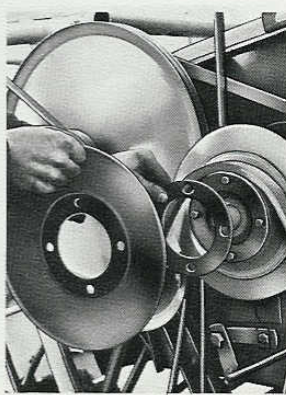
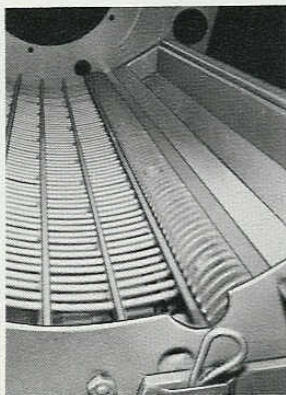
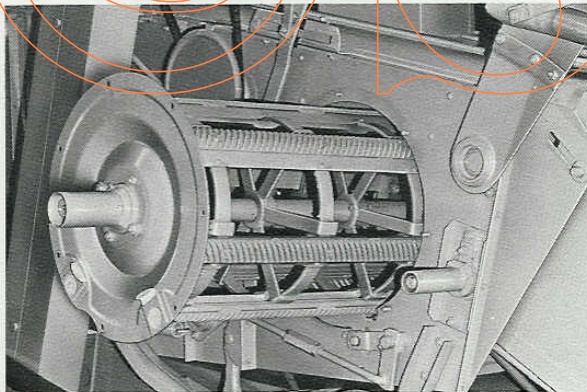

Den 1120 mm brede ståltærskencylinder med 6 udskiftelige slagier besidder som følge af sin store vægt højt inertimoment og sikrer derved jævn udtærskning under alle forhold. Ved en let omskiftning af mellemlægsskiver opnås cylinderhastigheder mellem ca. 800 og 1600 omdr./min. Af- og påmontering af tærskencylinderen kan foretages i løbet af 20 til 25 minutter. Den store tærskebro kan indstilles efter skala uden brug af værktøj med to uafhængige indstillingsarme. Inspektionslemme for kontrol af broindstilling findes i maskinsiderne. Stenfælden foran tærskebroen opfanger eventuelle sten, således at tærskencylinder og bro skånes. Rengøring er hurtig og effektiv, fordi D-600 har selvtømmende korn- og retursnegl og elevatorer med lynlukke i top og bund. Gennem den store inspektionslem er der fri adgang til halmrysteren. En tilsvarende inspektionslem findes for tærskencylinder og bageste halmfører.



DRIFTSIKKER OG HOLDBAR

Den bugserede DRONNINGBORG mejetærsker D-600 har på grund af sin enkle konstruktion og store driftsikkerhed tiltvunget sig en stadig større markedsandel såvel i Danmark som i udlandet. I D-600 findes alle de kendte DRONNINGBORG fordele. Kraftoverføringsakslen har friløb. Skærebordets konstruktion sikrer absolut ren skårkant, idet den udvendige stråskiller er udformet, så stubhøjden forøges mod skårkanten. Knivtrækket stopper automatisk ved overlast på kniv og fingre. De bugserede DRONNINGBORG mejetærskere er kendt for deres fine præstationer i frø. Til kløverfrøtærskning anvendes DRONNINGBORG's specielle udstyr, der i én arbejdsgang behandler materialet til en renhed af 90-95 %. Dette specialudstyr består af emtesold, skumsold og kørnerplade for tærskebro og uperforeret kørnercylinder. Den 5-bladede lejesædvinde anvendes lige godt til lejesæd, stående og skårlagte afgrøder. Det gummiovertrukne sejl vil på grund af en speciel væveteknik løbe fuldstændig lige, og således transportere materialet skånsomt og effektivt til den 1120 mm brede patenterede tærskercylinder og bro. På grund af den jævne indføring, den 2,59 m² store krumtapophængte halmryster, det 1,81 m² store soldareal med delvis selvjusterende blæst og det patenterede emtesold med indstillelig lamelforlængelse opnås stor kapacitet og lille spild selv under stor fremkørselshastighed. Trappelagte sektiondelte tilførselsplaner til emtesold, korn- og retursnegl er fremstillet af galvaniseret plade og giver en absolut jævn transport af materialet også på hældende terræn. Den kraftige dækmontering sikrer maskinen let fremkørsel. D-600 kan anvendes både som tank- og sækkemaskine. Omstilling fra tank- til sækkemaskine eller omvendt sker på et øjeblik uden brug af værktøj.

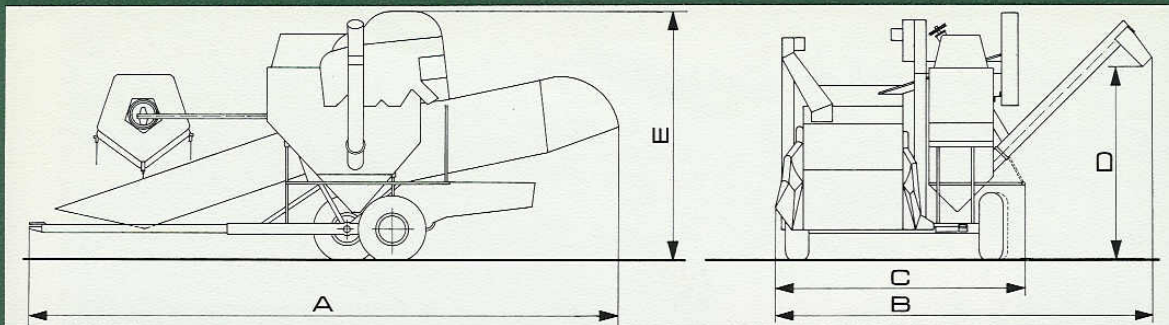

SPECIFIKATIONER FOR D-600

Mål og vægt

Længde total	(A)	660 cm
Bredde under arbejde	(B)	435 cm
Bredde under transport	(C)	300 cm
Frihøjde under tømme-negl	(D)	216 cm
Højde	(E)	284 cm
Sporvidde		215 cm
Vægt ca.		1890 kg

Skærebord

Samlebredde	190 cm
Skærebredde	183 cm
Stubhøjdeforvælger	mekanisk
Hydraulisk højdeindstilling	5-40 cm
Uafhængig stubhøjderegulering	5-40 cm
Fjederafbalanceret skærebord	
Kniv skærer over 2 fingre	365 slag/min.

Vinde

3 forskellige vindehastigheder	25-40 omdr./min.
Hydraulisk bevægelse af vinde op og ned	
Mekanisk bevægelse af vinde frem og tilbage	

Kapacitet

Ydelse op til	35 hkg/t.
---------------	-----------

Dækudstyr

Kørhjul	11.00-12 AM
---------	-------------

Tærskecylinder

Bredde	112 cm
Diameter	43 cm
Antal slagler	6
Hastighed indstillelig med mellem-lægsskiver ca.	800-1600 omdr./min.

Tærskebro

Broareal uden forlængelse	3472 cm ²
Broareal total	6048 cm ²
Antal bro-lister	7
Sten-fældens placering	foran tærskebro

Halmryster og soldkasse

Rysteareal	2,59 m ²
Heraf efterryster	0,25 m ²
Emtesold	0,83 m ²
Emtesold med forlængelse	0,98 m ²
Skumsold	0,83 m ²
Soldareal total	1,81 m ²

Blæser

Indstilling af luftmængden med 2 spjæld

Korntank (lukket)

Tømmetid afh. af forholdene ca.	1,5-2 min.
Indhold	15 hl

Standardudstyr

DRONNINGBORG finrenseri med kørner
 Hydraulisk betjening af bord- og vinde-løft med
 pafætheret stubhøjdeforvælger
 Dæk 11.00-12 AM
 6 akshævere
 2 knive, 1 glat og 1 riflet kniv
 1 stråskillerbøjle
 1 DRONNINGBORG emtesold
 2 stk. skumsolde
 Lærredsskørt for halmudløb
 Komplet kraftoverføringsaksel med friløb
 og sikkerhedskobling
 5-armet lejesædsvinde
 Efterryster
 Støtteben med spindel
 Indstillelig halmleder
 Nødvendigt specialværktøj

Ekstraudstyr

Opsamleudstyr for skårlagte afgrøder
 Torpedostråskiller
 Kløverfrøudstyr
 Kørnersolde 3 - 3,5 - 4 - 4,5 mm
 Skumsolde 2,5 - 5 - 8 - 10 - 12 - 16 - 20 mm
 Halmsnitte
 Trækbom for Ford og Ferguson
 Ret til konstruktionsændringer forbeholdes.



dronningborg

DRONNINGBORG MASKINFABRIK A/S
 8900 RANDERS DANMARK

RANDERS (06) 42 58 55 . TELEX 65158 DBORG

FORHANDLER:

Hobro Maskinlager ApS
 Randersvej
 9500 Hobro - Tlf. (08) 5219 44