



**dronningborg**

## HØJTRYKSPRESSE D-360



DRONNINGBORG D-360 er en mellemstor højtrykspresse, der i sin konstruktion forener høj ydelse med robust kvalitet og stilren formgivning.

D-360 har på grund af sin store kapacitet og driftsikkerhed fundet vid udbredelse i mange lande.

D-360 er særdeles betjeningsvenlig, eksempelvis:

1. Vending uden udkobling ved anvendelse af vidvinkelaksel.
2. Skift mellem arbejds- og transportstilling fra traktoren.
3. Indstilling af opsamletromle fra traktoren.
4. Hårdhedsregulering ved hjælp af et håndtag med kugletrykleje.



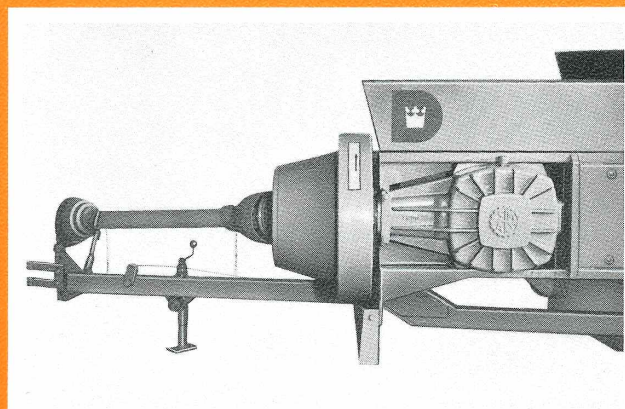
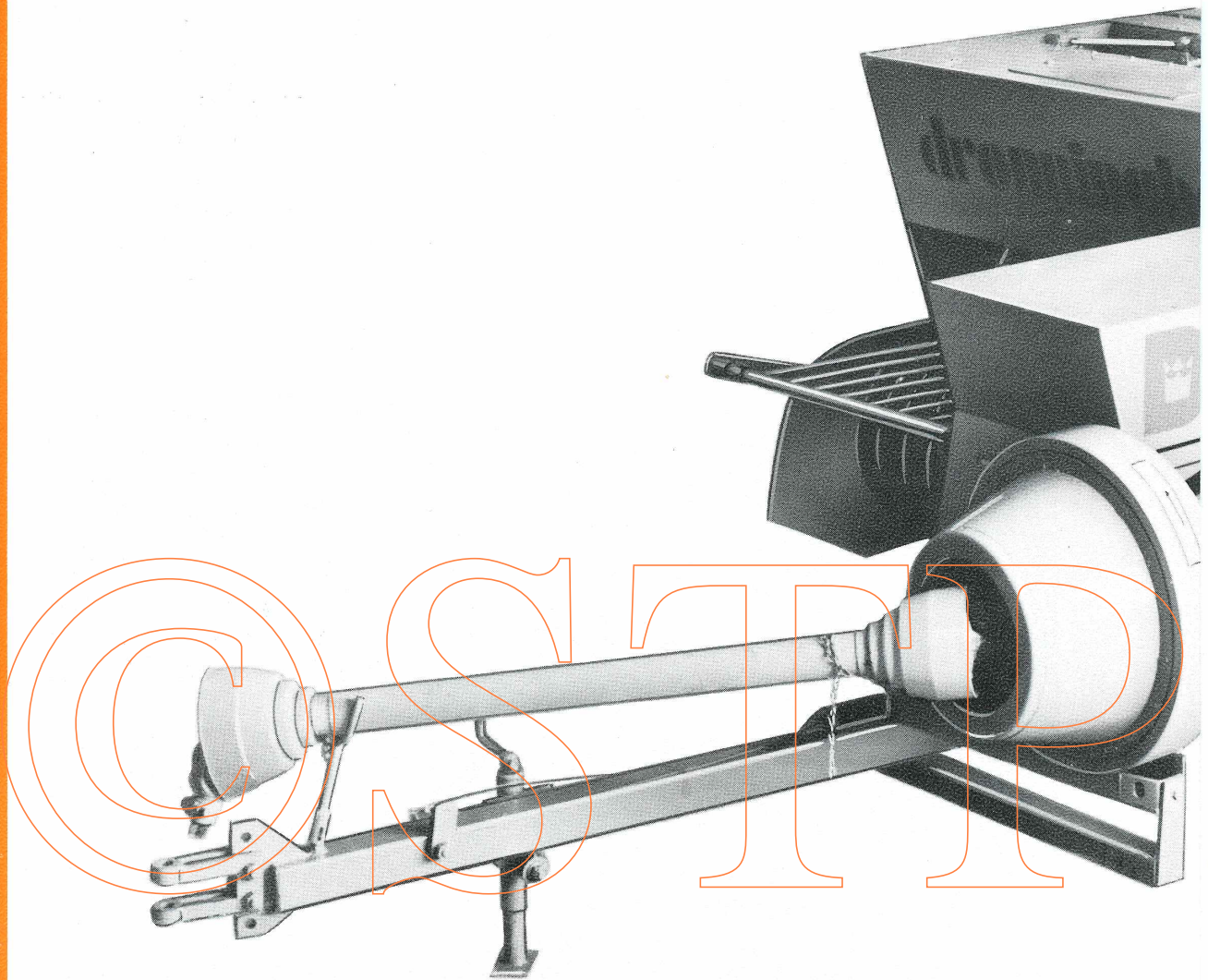

1. Medvirkende til denne presses store manøvredegtighed og høje ydelse er en kraftoverføringsaksel af vidvinkeltypen. Selv under skarpe drejninger er det unødvendigt at udkoble pressen.  
D-360 er forsynet med stort svinghjul, friktionskobling og friløb samt sikkerhedsbolt, hvilket ikke alene betyder høj ydelse, men også forøget sikkerhed mod overbelastning.



2. En 1,5 m bred, afbalanceret opsamletromle, 5 bjælker med hver 14 udskiftelige fjedertænder sikrer effektiv og skånsom opsamling af afgrøderne.  
Opsamletromlen drives gennem en kardanaksel, hvorved sikres let adskillelse - og vedligeholdelse reduceres til et minimum. Gennem en mekanisk løfteanordning er det muligt at hæve og sænke opsamletromlen fra traktoren.



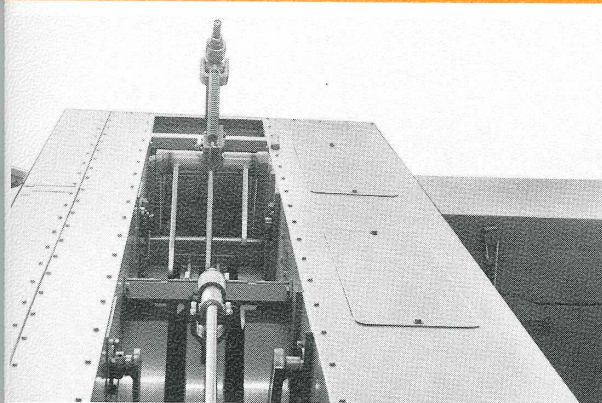
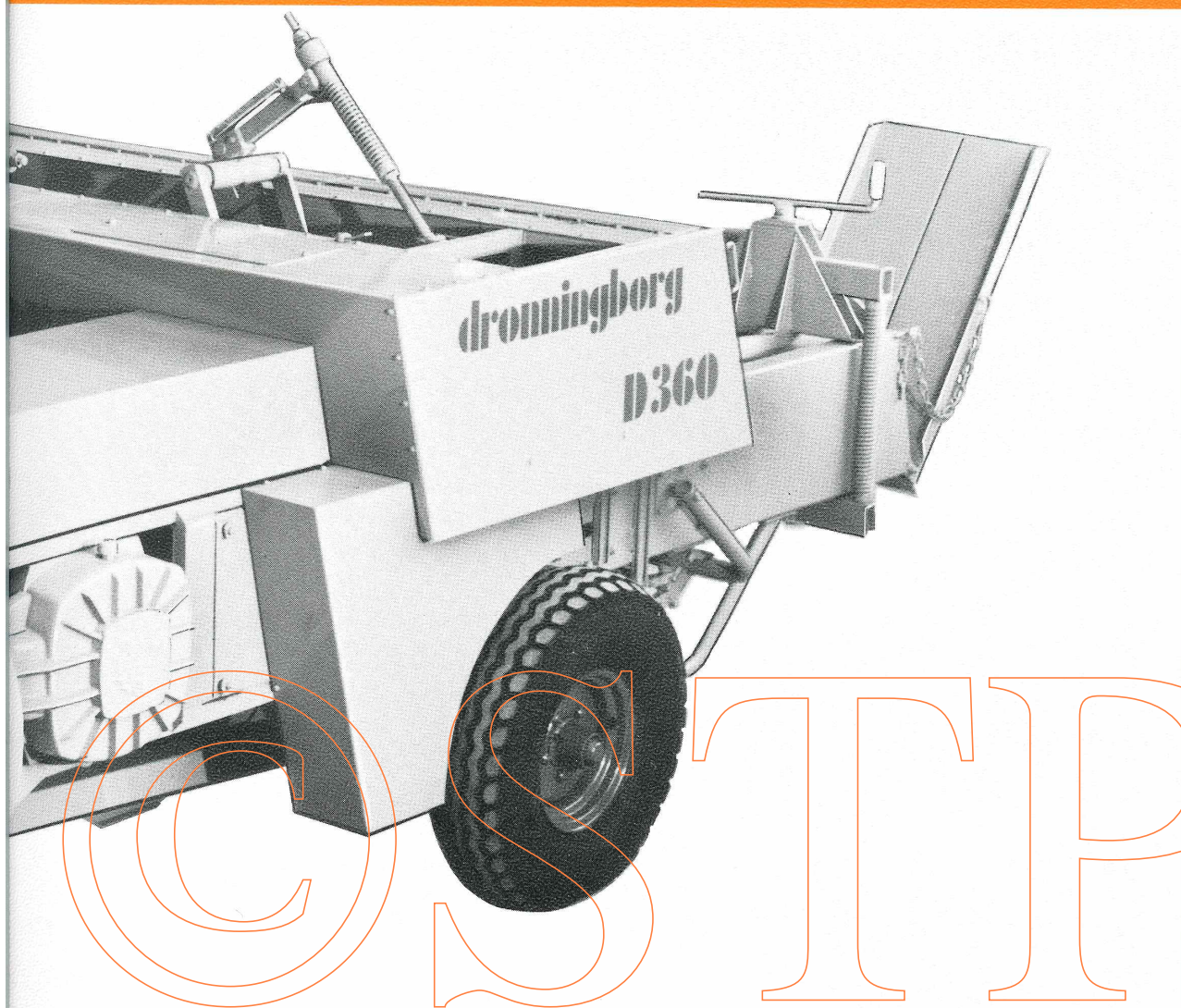

3. Materialet føres til kanalen af to kraftige gaffler, der begge er forsynet med sikkerhedsbolt. Gafflen nærmest kanalen er forsynet med en fjeder, der ved overløb af sikkerhedsbolten trækker gafflen ud af kanalen, hvorved beskadigelse af stempel og gaffel undgås.

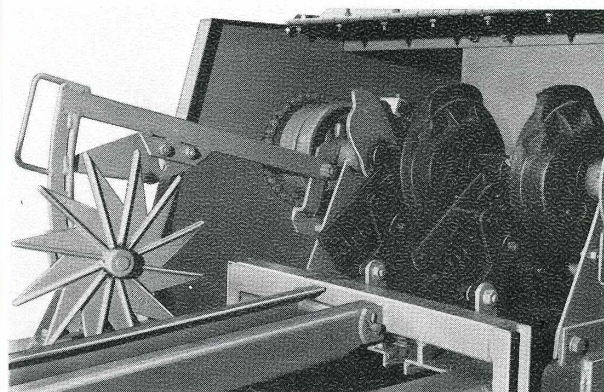

4. To robuste bindeapparater med dobbelte garnholdere sikrer perfekt binding – også ved hård presning og med nylongarn. Bindeapparatet er beskyttet med sikkerhedsbolt, ligesom stempellet standses automatisk, hvis nålene kommer ud af takt.





## SPECIFIKATIONER

### Fremdrift:

Kraftbehov: 40 HK.

Træk: Vidvinkel-kraftoverføringsaksel og oliebadsgearkasse med spiralskårne tænder.

### Sikkerhedsanordninger:

1. Overbelastningskobling og friløb i kraftoverføringsaksel.
2. Sikringsbolt i svinghjul, pakkere og udløsermekanisme.
3. Stempelpal.

### Opsamler:

Bredde: 1,50 m.

Afbalanceret med fjeder.

5 bjælker med hver 14 udskiftelige fjedertænder.

Styret kurveføring.

Opsamletromle trækkes gennem kardanaksel og kilerem.

Mekanisk løfteanordning, betjent fra traktorsæde.

### Presning:

Horisontaltgående stempel monteret med kombination af imprægnerede træføringer og ruller på undersiden.

Udskiftelig og vendbar kniv på stemplet.

Stempelslag: 87 pr. min.

Pressekanal: Bredde 45 cm – højde 35 cm.

Ballelængde: 50–120 cm.

### Binding:

2 bindeapparater med dobbelt garnholder.

Garn: 200 m/kg.

### Totaldimensioner (i transportstilling):

Bredde: 2580 mm.

Længde: 4650 mm.

Højde: 1310 mm.

Vægt: 1390 kg.

Dæk: Kanalside 8.00-12 – opsamleside 7.00-12.

### Standardudstyr:

Kraftoverføringsaksel.

Aflæggeplade.

Balletæller.

Teleskopdonkraft.

Værktøj.

Vogntræk.

### Ekstraudstyr:

Større dækmontering: 8.00-12 og 8.50-12.

Læsseslidske.

– Ret til ændringer i konstruktion og specifikationer forbeholdes –

**Dronningborg**

DRONNINGBORG MASKINFABRIK A/S  
8900 RANDERS DANMARK

RANDERS (06) 42 58 55 . TELEX 3658 DBORG

FORHANDLER:

**Dronningborg**  
D-CENTER SYD  
Kongensgade 38, tlf. (045) 61326  
6070 Christiansfeld

**D-CENTER NORD**  
Læsøvej 5-9 - 9800 Hjørring  
Tlf.: Hjørring (08) 92 18 33

**D-CENTER ØST**  
Lorentzgade - 8900 Randers  
Tlf.: Randers (06) 42 16 55

**D-CENTER SYD**  
Kongensgade 38 - 6070 Christiansfeld  
Telefon: Christiansfeld (045) 6 13 26

**D-CENTER SJÆLLAND**  
Lundsgårdsvej 19 - 4180 Sorø  
Telefon: Sorø (03) 63 05 37