

# DRONNINGBORG

## *Stigelufts-*RENSEMASKINE

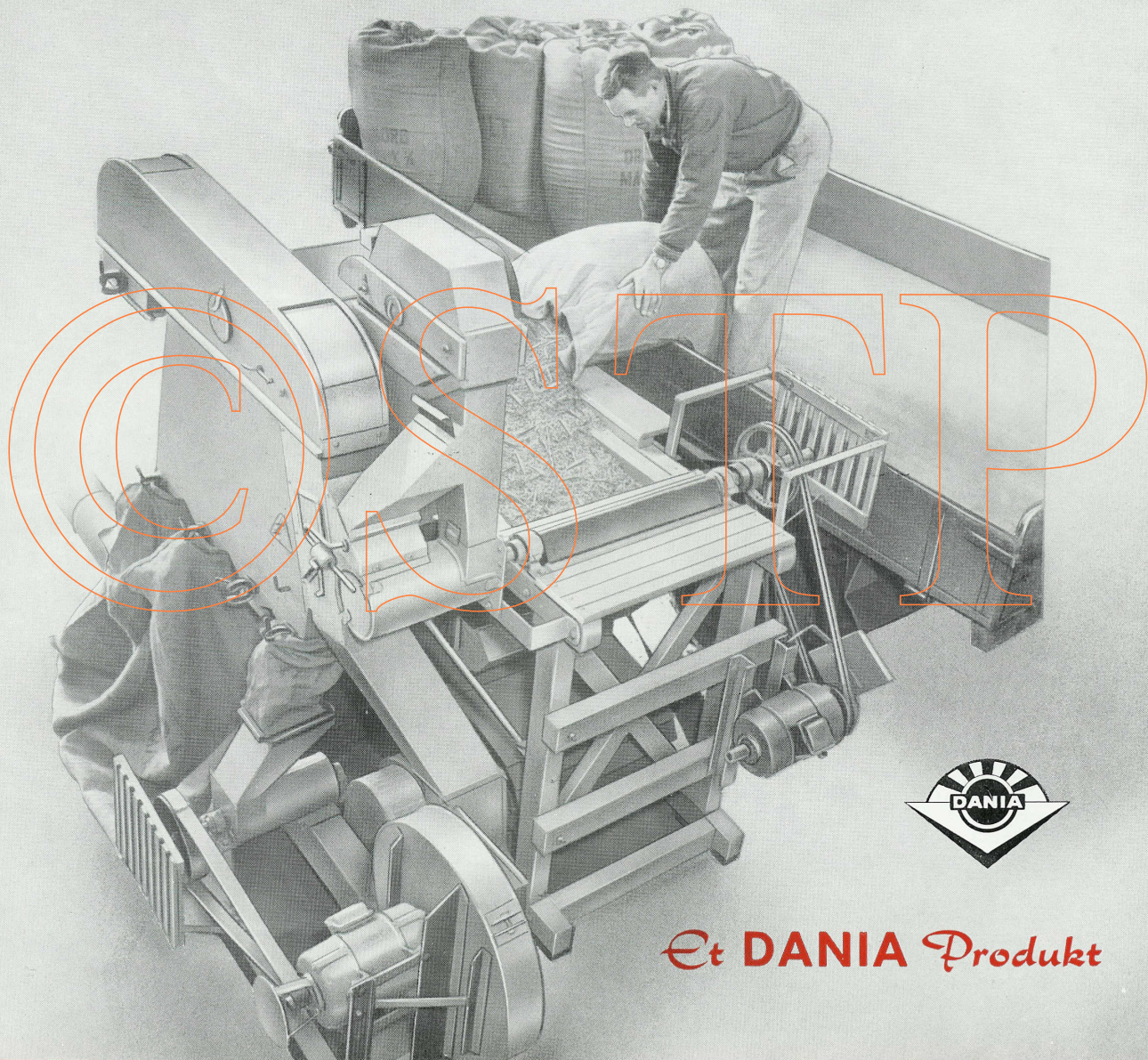

*Et DANIA Produkt*

**-MODERNE HØSTMETODER-  
-DRONNINGBORG MASKINER-**

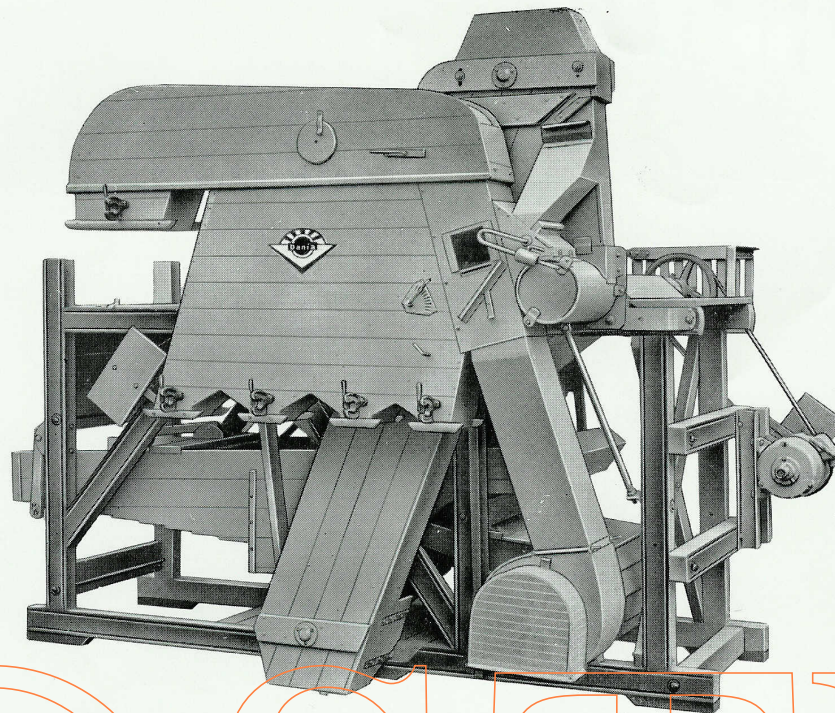

Set fra Udløbssiden med 3 HK Elmotor.

Denne Maskine er konstrueret efter mange Opfordringer fra vore Kunder i Ind- og Udland. Den er beregnet til Efterrensning af f. Eks. mejetærskede Afgrøder direkte fra Mejetærsker eller fra Silo. Da saadanne Afgrøder indeholder allehaande Urenheder som grønne Dele, Halmstumper og Avner, Sand og Ukrudt, er den indrettet med et **Grovrenseri**, der borttager de fleste Urenheder, og **Kørner og Efterrenseri med Stigeluft**, der afleverer en god Vare, beregnet paa Opbevaring eller Salg. I Mod-sætning til de almindelig kendte Rensemaskiner til dette Formaal (saakaldte »Pre-cleaners«) har DANIA Stige-lufts-Rensemaskinen **baade Grov- og Efterrenseri og spe-ciel Kørner**, der ligestiller Resultatet med Arbejdet fra Dobbeltrenseren DANIA Vægtsorterer.

Maskinen er hovedsagelig opbygget af **prøvede Enheder** fra DANIA Tærskværker og har den Fordel, at Delene næsten alle er Standarddele i Dronningborg Maskinfabriks Fabrikation af Tærskværker, der udgør over Halvdelen af Produktionen af danske Tærskværker. Den er uhyre let at betjene og har en betydelig Kapacitet. Maskinen leveres enten med paamonteret 3 HK Elmotor eller alm. Rems-kive for Træk fra forhaandenværende Motor. Til større Timeydelse og kraftig Kørning, især af stærkt urent og ikke tørt Materiale, der fordrer forøget Trækkraft, anbefales en noget større, paamonteret El-motor, f. Eks. 5 HK.

✕ ✕

DANMARKS STØRSTE FABRIK FOR TÆR

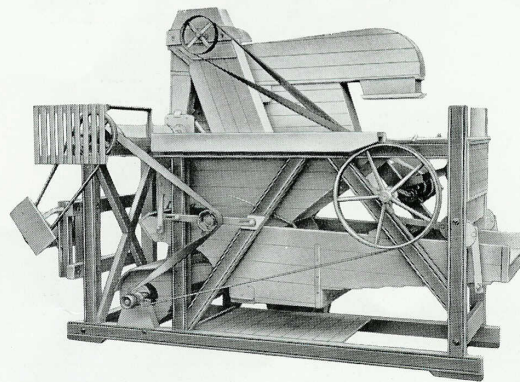

Set fra  
Renskivesiden.

Maskinen er monteret med **Kuglelejer overalt**, ogsaa paa Elevatoren. Alle Ophængsslagler og Drivstænger for Soldkassen er **tvangsstyrede** og olieimpregnerede af samme Type som ved DANIA Tærskværker. Trækket fra Elmotoren sker med Kileremme. Ønskes ikke Elmotor, medleveres Fladrem eller Kileremskive til Maskinen. Krumtapbevægelse og Blæser til Grovrenseri trækkes af Fladrem over Stråmrulle paa Kugleleje. Soldkassens Bevægelse og Hastighed er særlig afpasset til det specielle Formaal.

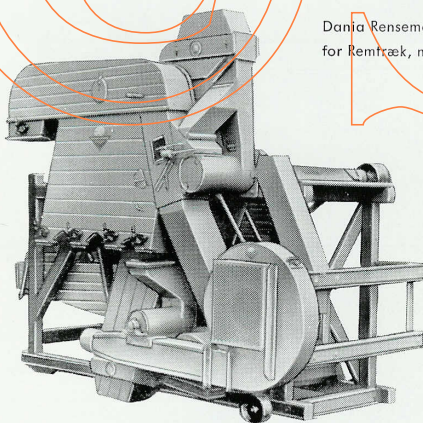

Dania Rensemaskine  
for Remtræk, monteret med Kornblæser.

Efter Ønske leveres særskilt DANIA Kornblæser med eller uden Elmotor, eller paamonteret Maskinen som Billedet. DANIA Kornblæseren leveres i to Størrelser med Kapacitet op til ca. 70 Tdr. pr. Time. Pas-sende Elmotor til Rensemaskinen naar Kornblæseren er paamonteret, kan tilbydes særskilt.

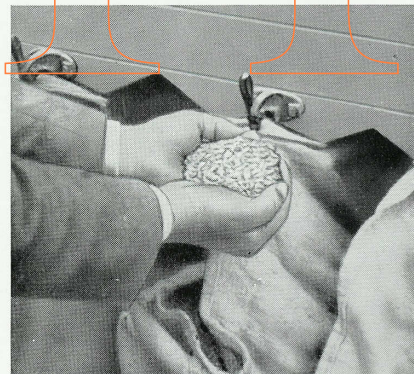

Saaledes ser det rensede Korn ud fra Dronningborg Rensemaskinen. Da Maskinen har særskilt Grovrenseri og speciel Kørner er den i Stand til effektivt at fraskille grønne Dele, Halmstumper og andre Urenheder. Paa Bestilling leveres Solde til Frø. Standardudstyr omfatter 4 Solde for alm. Kornsorter.

## Særlige Frøsolde:

Frøsort	Skumsold (Oversold)	Undersold	Frøsort	Skumsold (Oversold)	Undersold
Alm. Rajgræs .....	5,0 mm	Blindsold (el. 1 mm)	Rundbælg .....	3,5 mm	Blindsold (el. 1 mm)
Ital. Rajgræs .....	—	—	Kællingetand .....	—	—
Hundegræs .....	—	—	Blodkløver .....	—	—
Agerhejre .....	—	—	Lucerne .....	—	—
Engsvingel .....	—	—	Kaalroe (Kaalrabi)...	—	—
Eng-Rapgræs .....	—	—	Turnips .....	—	—
Alm. Rapgræs .....	—	—	Gulerod .....	5,0 mm	—
Stivbl. Svingel.....	—	—	Spergel .....	3,5 mm	Blindsold
Rød Svingel.....	—	—	Gul Sennep .....	—	Blindsold (el. 1 mm)
Eng-Rævehale .....	—	—	Brun Sennep .....	—	Blinds. og spec. Emtes.
Fioringræs .....	—	—	Oliehør .....	—	Blindsold (el. 1 mm)
Kamgræs .....	—	—	Hestebønner .....	20 mm	2,5—3,5 mm
Stortoppet Rapgræs..	—	—	Lupiner .....	12 mm	—
Rødkløver .....	3,5 mm	—	Ærter .....	12 mm	—
Hvidkløver .....	—	—	Vikker .....	10 mm	—
Alsike .....	—	—	Runkelroer .....	10 mm	—
Thimothe .....	2,5 mm	Blindsold	Foder-Sukkerroer ...	10 mm	—
Sneglebælg .....	3,5 mm	Blindsold (el. 1 mm)	Sukkerroer .....	10 mm	—
			Valmue .....	2,5 mm	Blindsold

\* Til Specialudstyr benyttes 5 mm Skumsold (se ovenfor)

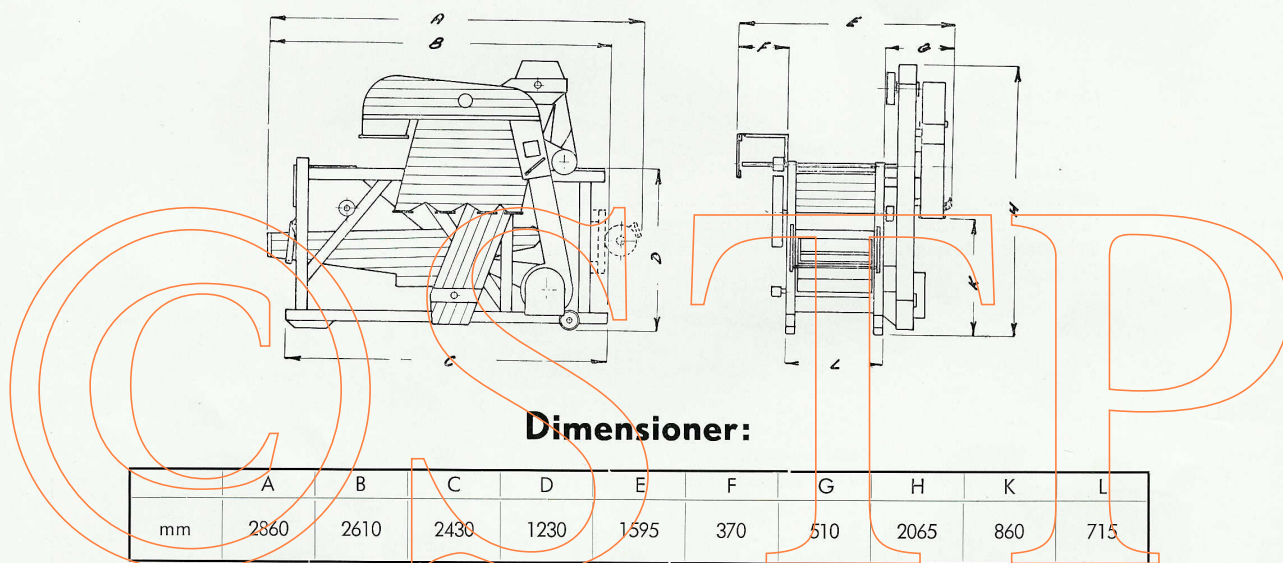

## Specifikation:

	Ydeevne pr. Time i hkg.		Effektive Omdr./Min. ca.	Højde til Korntrakt mm	Bruttov. emb. for Export ca.	Nettovægt ca.	Volumen (nedpakket) ca.	Pris uemballeret
	Forrensning	Efterrensning						
Uden Motor	Indtil 40	ca. 15	1400	1230	400 kg	291 kg	3,9 cbm.	
*M/ 3 HK Motor	Indtil 40	ca. 15	1400	1230	450 kg	337 kg	4,2 cbm.	
M/ 5 HK Motor	Indtil 40	ca. 15	1400	1230	500 kg	375 kg	4,4 cbm.	

\* Se Side 2 angaaende urent og ikke tørt Materiale samt kraftig Kørning.

Konstruktionsændringer forbeholdes.

# DRONNINGBORG MASKINFABRIK<sup>AS</sup>

Hovedkontor og Fabrik: Randers . Tlf. 5858 (12 Linier)

Hjørring Tlf. 65 (2 Linier) . Herning Tlf. 2051 . Vejle Tlf. 1779 . Odense Tlf. 10205 . Sønder Tlf. 997 (Lageret Tlf. 537) . Roskilde Tlf. 1569

FORHANDLER:

5.56.4000 N. PURUP, ÅRHUS ÅR